

**Video 75 Plus EFP**  
**Manual**  
**Benutzerinformation**  
**Fluid Head**  
**Fluidkopf**



© by sachtler<sup>®</sup>. Alle Rechte vorbehalten / All rights reserved

Version: 5

Ausgabedatum / Issue date: 06/18



Bestellnr. / Order no.: sko16t100a Originalbetriebsanleitung/

Original User Manual

We want you to receive Sachtler products that are always state of the art.

Wir wollen, dass Ihre Sachtler Produkte immer auf dem aktuellsten Stand sind.

Therefore we reserve the right to make changes based on technical advances.

Deswegen behalten wir uns technische Änderungen vor.

sachtler<sup>®</sup>

Videndum Group

[www.videndumgroup.com](http://www.videndumgroup.com)

E-Mail: [contact@sachtler.de](mailto:contact@sachtler.de)

Homepage: <http://www.sachtler.com>

---

|      |   |    |
|------|---|----|
| 1    | Safety instructions .....   | 1  |
| 2    | Operating elements.....   | 1  |
| 3    | Operation .....   | 2  |
| 3.1  | Levelling of the fluid head.....  | 2  |
| 3.2  | Removing of the camera plate .....  | 2  |
| 3.3  | Mounting of the camera.....   | 2  |
| 3.4  | Removing of the camera.....   | 3  |
| 3.5  | Positioning of the camera.....  | 4  |
| 3.6  | Adjusting the camera's counterbalance .....                                 | 4  |
| 3.7  | Setting of the Drag.....  | 5  |
| 3.8  | Brakes .....  | 6  |
| 3.9  | Support for view finder extension and Front Box .....                       | 6  |
| 3.10 | Change of the batteries .....   | 6  |
| 3.11 | Transport setting of drag, counterbalance .....                             |    |
|      | and brakes .....  | 6  |
| 4.   | Technical specifications.....   | 7  |
| 4.1  | General data .....  | 7  |
| 4.2  | Dimensions .....  | 8  |
| 5    | The modular system .....  | 8  |
| 5.1  | Conversion of the Video 75 Plus EFP to include<br>V-shaped wedge plate..... | 9  |
| 5.2  | Conversion of Video 75 Plus EFP to include flat base ..                     | 10 |
| 6    | Warranty.....   | 10 |

|      |  |    |
|------|--|----|
| 1    | Sicherheitshinweise.....   | 11 |
| 2    | Bedienelemente .....   | 11 |
| 3    | Betrieb.....   | 12 |
| 3.1  | Nivellieren des Fluidkopfes.....   | 12 |
| 3.2  | Entnehmen der Kameraplatte .....   | 12 |
| 3.3  | Einsetzen der Kamera .....   | 12 |
| 3.4  | Entnehmen der Kamera.....  | 13 |
| 3.5  | Zentrieren des Kameragewichts.....                                       | 14 |
| 3.6  | Einstellen der Kamerabalance .....                                       | 14 |
| 3.7  | Einstellen der Dämpfung.....   | 15 |
| 3.8  | Bremsen.....   | 16 |
| 3.9  | Sucherlupenstütze und Frontbox .....                                     | 16 |
| 3.10 | Austausch der Batterien .....  | 16 |
| 3.11 | Transportstellung von Dämpfung, Gewichts-<br>ausgleich und Bremsen ..... | 16 |
| 4    | Technische Daten .....   | 17 |
| 4.1  | Allgemeine Daten.....  | 17 |
| 4.2  | Abmessungen .....  | 18 |
| 5    | Das Baukastensystem .....  | 18 |
| 5.1  | Umbau des Video 75 Plus EFP auf V-Platte .....                           | 19 |
| 5.2  | Umbau des Video 75 Plus EFP auf Flachboden .....                         | 20 |
| 6    | Gewährleistung .....   | 20 |

## EC - Declaration of Conformity EG - Konformitätserklärung

Here we declare that this product complies with the requirements of the applied directives, standards and regulations for safety and health, if used for its intended application.

This declaration becomes invalid, if any changes have been made without our agreement.

Hiermit erklären wir, dass das hier genannte Produkt aufgrund seiner Bauart in der von uns in Verkehr gebrachten Ausführung den Sicherheits- und Gesundheitsanforderungen der zugrundeliegenden hier genannten EG - Richtlinien und der genannten Normen entspricht.

Bei einer nicht mit uns abgestimmten Änderung an diesem Produkt verliert diese Erklärung ihre Gültigkeit.



Product / Produkt:

**Video 75 Plus EFP, Studio**

Components / Komponenten:

Code number (s) / Codenummer(n): 7500, 7501

Year of first manufacturing / Ab Baujahr: 2003

EC – Directives: 2014/30/EU

**Electromagnetic Compatibility /  
Elektromagnetische Verträglichkeit**

EG – Richtlinien:

EN 55103-1:2006-07

Standards and Regulations:  
Normen und Vorschriften:

EN 55103-2:2006-07

Inspector / Prüfstelle:

Vitec Production solutionsLtd.

Date of Inspection / Prüfdatum:

2010-06

Eching, 08.11.2012

Alan Platt  
R&D Director





## 1 Safety instructions

- > When the camera is mounted, the clamping screw of the Video 75 Plus EFP must only be released if camera and tripod are secured against falling over.
- > When placing the camera plate into the Video 75 Plus EFP, make sure not to put fingers within the range of the locking lever, since it will snap back.
- > When releasing the vertical brake make sure that the camera is secured against any sudden movement.
- > Do not operate the fluid head upside down without the necessary securing devices, i.e. ropes etc.
- > Before transport reset fluid drag to "0".

## 2 Operating elements

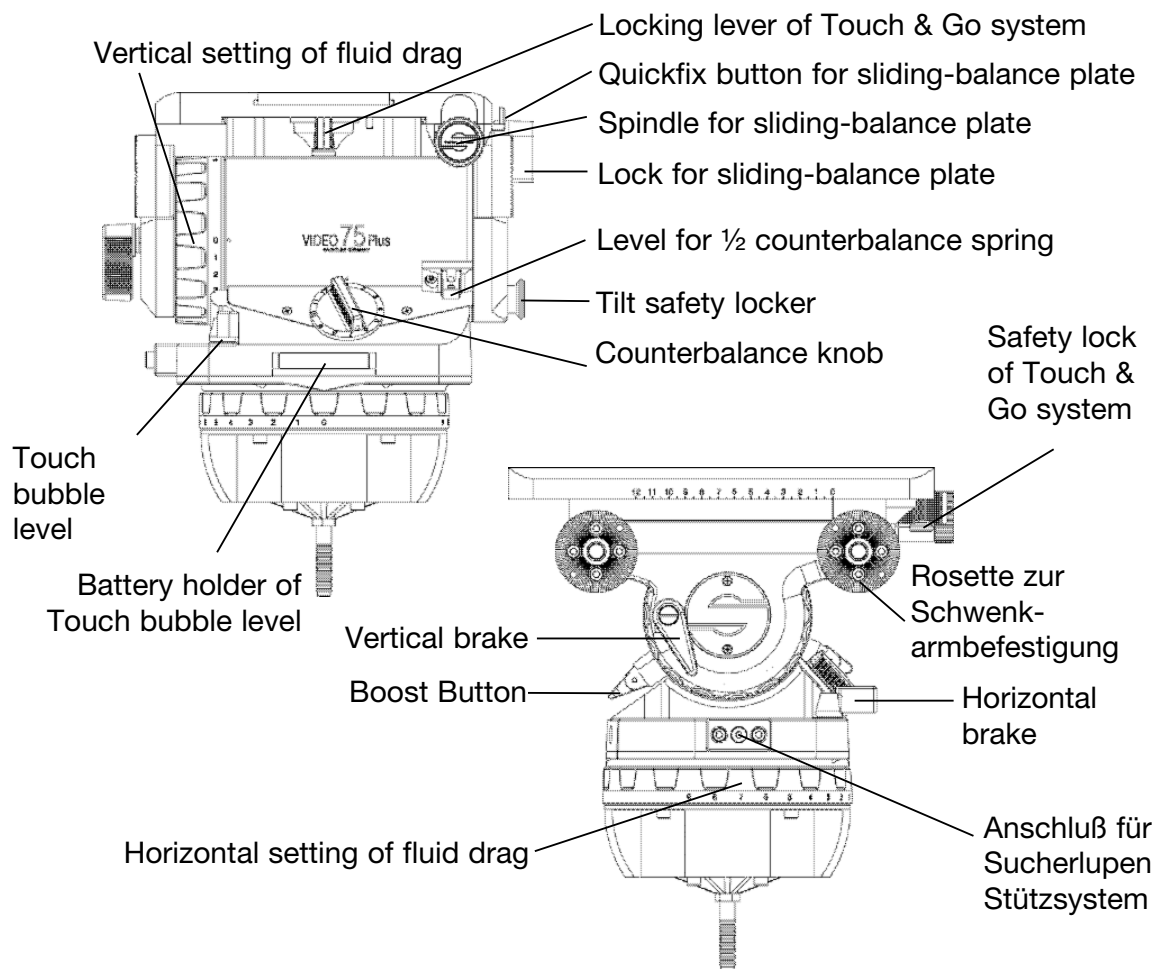

## 3 Operation

### 3.1 Levelling of the fluid head

Apply the vertical brake of the Video 75 Plus EFP and hold the camera with one hand.

Open the clamping screw of the fluid head and move the head in such a way, that the bubble moves into the level's black circle. Tighten the clamping screw firmly.

#### Touch Bubble level

The Video 75 Plus EFP has a self illuminating touch bubble which allows easy levelling even under unfavourable lighting conditions.

The illumination is activated by strong tapping on the bubble. The bubble will light up to 45 seconds.

### 3.2 Removing of the camera plate

The Video 75 Plus EFP comes with a Touch & Go quick release plate.

- > Hold the camera plate with one hand.
- > Grasp the locking lever with your thumb and index and pull down the red safety button.
- > Move the locking lever as far as possible to the left (audible clicking) and take out the camera plate.

### 3.3 Mounting of the camera

Attach the camera plate to the tripod adapter plate (camera accessory) around the camera's centre of gravity.

- > Turn the counterbalance knob to position 12
- > Apply horizontal brake and release vertical brake



-> The springs of the counterbalance engage automatically by tilting the camera through the horizontal position (audible clicking).

-> Lock the head with the tilt safety lock.

The blocking and clicking into position of the tilt safety lock is achieved by pulling out the red knob and turning it 90°. The Green marking on the red knob becomes visible. Make sure that the tilt safety lock has engaged (The head can't be tilted any more).

-> Put the front of the camera plate in place first.

-> By fitting the camera onto the head it will lock automatically and the locking lever will snap back audibly into its initial position.

### **3.4 Removing of the camera**

-> Lock the head with the tilt safety lock.

The blocking and clicking into position of the tilt safety lock is achieved by pulling out the red knob and turning it 90°. The Green marking on the red knob becomes invisible. Make sure that the tilt safety lock has engaged. (The head can't be tilted any more).

-> Hold the camera with one hand.

-> Grasp the locking lever with your thumb and index and pull down the red safety button.

-> Move the locking lever as far as possible to the left and take out the camera plate.

### 3.5 Positioning the camera

- > Hold the camera by securing the pan bar.
- > Apply horizontal brake and release vertical brake and tilt safety lock by pulling out the red knob and turning it 90°. The Green marking on the red knob becomes visible (rocking the pan bars up and down will facilitate this).
- > Select 0 on the vertical drag adjustment ring.
- > Open the lock of the camera sliding balance plate.  
On the Video 75 Plus EFP you have to push the red lever back underneath the balance plate as far as possible.
- > By turning the spindle forwards and backwards move the camera until you have reached a position where the camera is balanced horizontally. Rear-heavy cameras are moved to the front by turning the spindle clockwise, front-heavy cameras are moved to the back by turning the spindle counter clockwise. This will be easier when the camera is held in a horizontal position.
- > Secure sliding balance plate with clamping lever (spindle drive is self-locking, clamping serves to eliminate play).
- > Lock the balance plate on the Video 75 Plus EFP by pulling the red lever into its initial position.

**Caution:** *If you can't manage to center the camera, you should move the camera plate to a different position on the tripod mounting adapter.*

### 3.6 Adjusting the camera's counterbalance

- > Hold the camera by securing the pan bar. Turn the counterbalance knob to that number which best compensates for the weight of the camera.

- > After each spring is released, check if the camera will remain in a tilted position, without moving upwards or downwards significantly.
- > Engaging or disengaging the right lever (small weight symbol) will apply or release half a spring which will help to select optimum counterbalance. When the spring is engaged the lever should be in an upright position, metal pin is not visible - if disengaged the metal pin inside the lever is visible.
- > With the Boost Button you can shift the range of the counterbalance. Turn on the Boost Button for heavier camera configurations, (big weight symbol).

**Please note:** *A lower counterbalance setting becomes immediately effective in any tilt position. An increase of the counterbalance setting will only be effective in the horizontal position (springs must click in audibly).*

### 3.7 Setting of the Drag

The Video 75 Plus EFP is equipped with nine drag levels horizontally and vertically and a zero setting. By turning the vertical setting and the horizontal setting one selects the desired level of the fluid drag.

Turn the setting ring to "0" in order to switch off the drag completely.

If you set the setting rings on the same index number (e. g. "3") the degree of the horizontal and vertical drag is identical and thus enables precise diagonal panning movements without jerks and vibrations.

Make sure that you always turn the setting to the next indexed position. Engage the retainer pins by slowly panning or tilting the camera.

**ATTENTION:**

Panning or tilting the camera with settings between the indexed positions can damage the retainer pins and/or disks.

**3.8 Brakes**

The horizontal brake applies the lock for the pan and the vertical brake for the tilt movement. Both brakes are vibrationless and can be used during shooting.

**3.9 Support for view finder extension and Front Box**

The Video 75 plus EFP has on its left side a preparation to accept a support system for a view finder extension.

Drill holes at the front of the fluid head accept a Front Box bracket (e.g. OConnor Front Box).

**3.10 Change of the batteries**

The illumination is powered by three standard type button cells (625 U or LR9) located in the battery holder, which can be opened with a sharp object such as a screwdriver.

Make sure to insert the new batteries according to the "plus" and "minus" symbols as indicated in the covering plate.

The batteries last for about 2000 illumination cycles.

**3.11 Transport setting of drag, counterbalance and brakes**

To ensure smooth operation of the setting rings for the drag over the long life time period of the fluid head, you should turn both setting rings from position "0" to maximum position, before and after the use of the fluid head. Setting during transportation: the most important issue is to open both brakes - horizontal and vertical.

Counterbalance and drag should be set to maximum position.

## 4 Technical Specifications

### 4.1 General Data

|                            |  |
|----------------------------|--|
| Counterbalance:            | 24 steps + Boost Button  |
| Balance plate:             | 120 mm/4.7" sliding range  |
| Grades of drag:            | horizontal and vertical 9 each and 0   |
| Tilt angle:                | +90° / -60°  |
| Pan range:                 | 360°   |
| Temperature range:         | -40° C to 60° C / -40° to 140°F  |
| Weight:                    | 13.7 kg/30.2 lbs   |
| Maximum load:              | 11.9 - 69.6 kg/26.3 - 153.5 lbs @ 200 mm cog<br>14.4-85 kg/31.8-185.4 lbs @ 150 mm cog   |
| Camera fitting:            | Touch & Go with camera plate 35  |
| tripod / pedestal fitting: | 150 mm bowl with integrated flatbase-fitting   |
| Pan arms:                  | Two telescopic pan bars with attachment diameter: 28.5 mm / 1.1" (front), 35 mm / 1.4" (back) and 40 mm / 1.6" at pan bar end. Adjustable length of 540 - 720 mm / 21.3" - 28.3" |
| Batteries:                 | 3 each 625 U or LR9  |

## 4.2 Dimensions

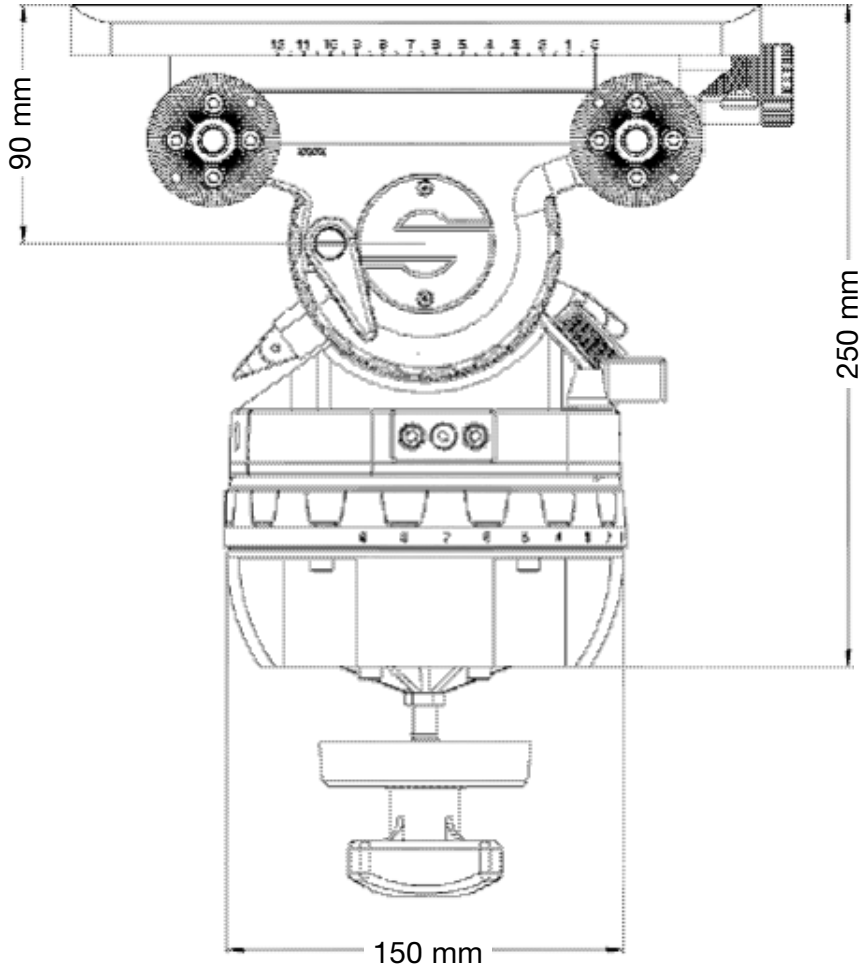

## 5 The modular system

Due to the Video 75 Plus EFP fluid heads modular design you may perform certain modifications yourself. In order to save time you can do all work with an Allen wrench #4 unless otherwise specified.

The following modifications can be performed:

- > Conversion of the Video 75 Plus EFP to include V-shaped wedge plate
- > Conversion of Video 75 Plus EFP to include flat base

### **5.1 Conversion of the Video 75 Plus EFP to include V-shaped wedge plate**

Open the 2 screws of the spindle fixation with Allen wrench # 2 and remove the fixation piece.

Open the lock of the balance plate by pushing back the red lever underneath the balance plate as far as possible.

Keep on turning the knob of the spindle to the left until you can remove the balance plate.

Loosen the 4 screws (now visible) of the base plate underneath and remove it.

Get the Studio set up from the Sachtler accessory range.

With this set up it is likely that you have to remove the balance plate from the base plate first. Therefore you have to remove the fixation screw in the spindles top end. Open the lock of the balance plate and keep on turning the knob of the spindle to the left until you can remove the balance plate.

Screw the base plate onto the head. Fasten the allen screws hand-tight.

Guide the balance plate with spindle into the base plate.

Turn the spindle to the right until you can see it coming out at the front of the head.

Place the fixation screw in the spindles top end and tighten it. The spindle is now fastened. The conversion is done.

## 5.2 Conversion of Video 75 Plus EFP to include flat base

Put the Video 75 Plus EFP upside down, so that you can access the bottom of the head.

Next to the centre bolt you will see 4 allen screws. Those have to be unscrewed and the whole piece has to be removed.

Now the Video 75 Plus EFP can be mounted onto flat base tripods and pedestals with 4 bolt flat base directly. For Quickfix mount and all Sachtler pedestals the Multi Disc from the Sachtler accessory range is required.

It is mounted onto the fluid heads 4 bolt flat base.

## 6 Warranty

Warranty expires if:

- > *The fluid head was operated improperly or not in line with the specified technical data, or*
- > *the head housing was opened by unauthorised personnel.*

We reserve the right to make changes based on technical advances.

Please register at [www.sachtler.com](http://www.sachtler.com) for an extended warranty period.



## 1 Sicherheitshinweise

- > Bei aufgesetzter Kamera darf die Klemmschale des Video 75 Plus EFP nur dann gelöst werden, wenn die Kamera mit Stativ gegen Umkippen gesichert wurde.
- > Beim Einsetzen der Kameraplatte in den Video 75 Plus EFP die Finger nicht in den Bereich des Verriegelungshebels bringen, da dieser zurückspringt.
- > Beim Lösen der Vertikalbremse muß sichergestellt sein, daß die Kamera gegen plötzliche Bewegung gesichert ist.
- > Kopfüber darf der Fluidkopf nur mit ausreichender Sicherung (z.B. Stahlseile) eingesetzt werden.
- > Vor dem Transport die Steuerringe der Dämpfungen auf "0" stellen.

## 2 Bedienelemente

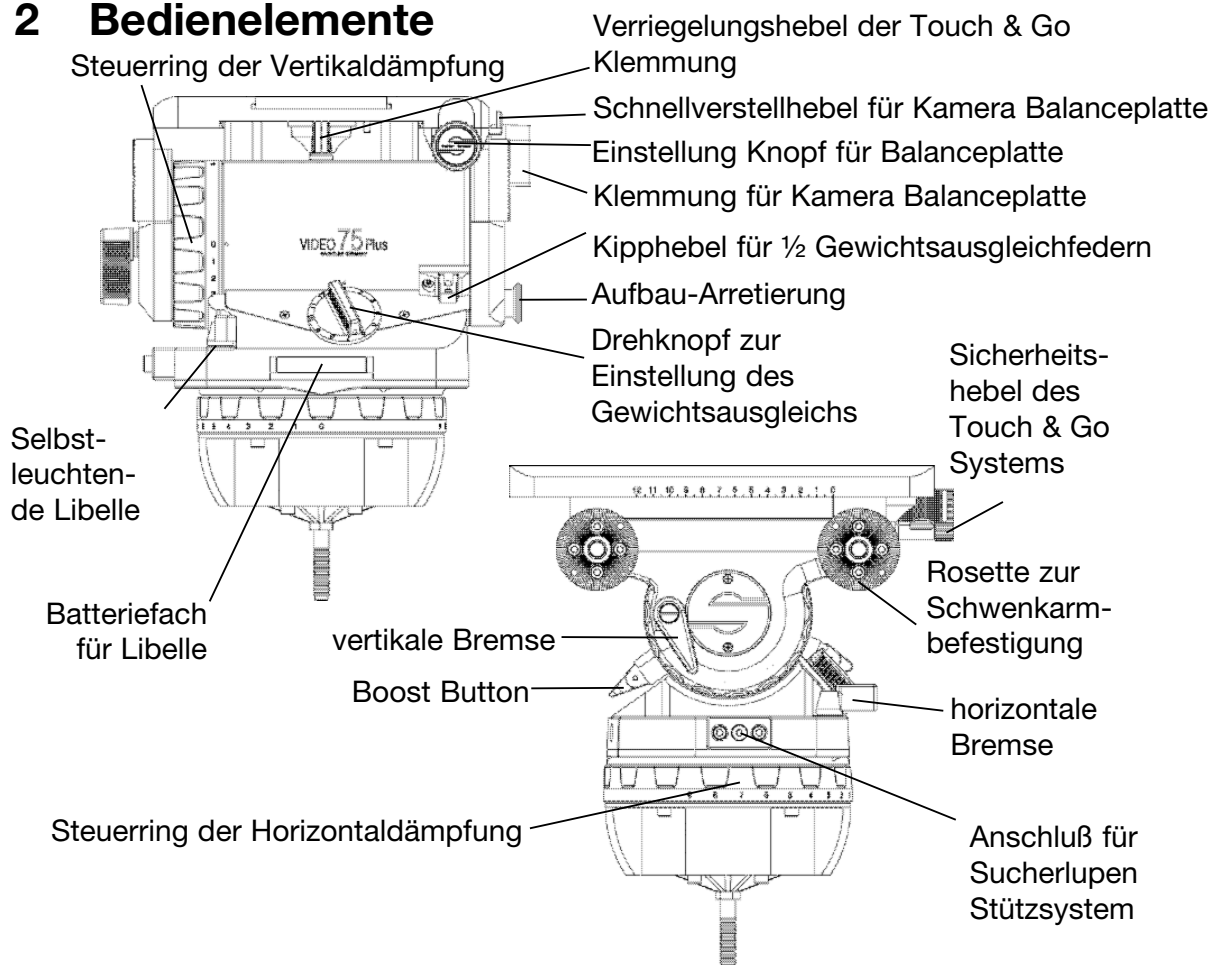

## 3 Betrieb

### 3.1 Nivellieren des Fluidkopfes

Der Video 75 Plus EFP verfügt über eine Libelle, um das Nivellieren zu erleichtern.

Schließen Sie die Vertikalbremse des Video 75 Plus EFP und sichern Sie die Kamera mit einer Hand.

Lösen Sie die Klemmschale des Fluidkopfes und richten Sie den Kopf so aus, daß die Luftblase der Libelle im schwarzen Kreis steht. Klemmschale danach gut festziehen.

#### **Beleuchtete Libelle**

Der Video 75 Plus EFP verfügt über eine selbstleuchtende Libelle, um auch bei ungünstigen Lichtverhältnissen leicht nivellieren zu können.

Durch kräftiges Antippen der Libelle wird die Beleuchtung aktiviert. Die Libelle leuchtet bis zu 45 Sekunden.

### 3.2 Entnehmen der Kameraplatte

Der Video 75 Plus EFP ist mit einem Touch & Go Kamera-Schnellverschluß ausgestattet.

- > Fassen Sie die Kameraplatte mit der einen Hand.
- > Verriegelungshebel mit Daumen und Zeigefinger der anderen Hand greifen und den roten runden Sperrknopf nach unten ziehen.
- > Verriegelungshebel bis zum linken Anschlag (hörbares Einrasten) drücken und dabei Kameraplatte entnehmen.

### 3.3 Einsetzen der Kamera

Befestigen Sie die Kameraplatte ungefähr im Schwerpunkt der Kamera an der Stativadapterplatte (Kamera Zubehör).

- > Stellen Sie den Drehknopf des Gewichtsausgleichs auf Position 12.

- > Schließen Sie Horizontalbremse und öffnen Sie die Vertikalbremse.
- > **Achten Sie darauf**, daß die Federn des Gewichtsausgleiches einrasten, indem Sie den Kopf durch die Horizontale neigen (hörbares Einrasten).
- > Blockieren Sie den Fluidkopf mit der Aufbau-Arretierung.

Das Sperren und Einrasten der Aufbau-Arretierung geschieht durch Herausziehen des roten Knopfes und Drehung um 90°. Grüne Markierung am Knopf verschwindet. Vergewissern Sie sich, daß die Aufbau-Arretierung eingearastet und der Kopf in der Horizontalen blockiert ist. (Der Kopf läßt sich mittels der Schwenkarme nicht mehr neigen.)

- > Setzen Sie die Kameraplatte zuerst vorne in die Aufnahme ein.
- > Beim Einsetzen der Kamera mit Kameraplatte verriegelt sie sich automatisch und der Verriegelungshebel schnellt in die Ausgangsposition zurück (hörbares Einschnappen).

### 3.4 Entnehmen der Kamera

- > Blockieren Sie den Fluidkopf mit der Aufbau-Arretierung.
- Das Sperren und Einrasten der Aufbau-Arretierung geschieht durch Herausziehen des roten Knopfes und Drehung um 90°. Grüne Markierung am Knopf verschwindet. Vergewissern Sie sich, daß die Aufbau-Arretierung eingearastet und der Kopf in der Horizontalen blockiert ist. (Der Kopf läßt sich mittels der Schwenkarme nicht mehr neigen.)
- > Fassen Sie die Kamera mit der einen Hand.
  - > Verriegelungshebel mit Daumen und Zeigefinger der anderen Hand greifen und den roten runden Sperrknopf nach unten ziehen.
  - > Verriegelungshebel bis zum linken Anschlag drücken und dabei Kamera entnehmen.

### 3.5 Zentrieren des Kameragewichts

- > Halten Sie den Kopf mittels Schwenkarm fest.
- > Bei geschlossener Horizontalbremse und geöffneter Vertikalbremse lösen Sie nun die Aufbau-Arretierung durch Herausziehen des roten Knopfes und Drehung um 90°. (Durch Heben und Drücken der Schwenkarme erleichtern Sie das Öffnen.)
- > Drehen Sie den vertikalen Steuerring auf Position 0.
- > Lösen Sie die Klemmung der Kamera-Balanceplatte  
Beim Video 75 Plus EFP wird dazu der Klemmhebel an der rechten Seite des Kopfes geöffnet.
- > Durch Vor- und Zurückdrehen der Spindel verschieben Sie die Kamera so lange bis Sie die Position gefunden haben, in der die Kamera horizontal ausbalanciert ist. Hecklastige Kameras werden durch Linksdrehen an der Spindel nach vorne verschoben, frontlastige Kameras durch Rechtsdrehen nach hinten. Sie erleichtern das Verschieben, in dem Sie die Kamera horizontal halten.
- > Sichern Sie die Balanceplatte mit dem Klemmhebel (der Spindeltrieb ist selbsthemmend, die Klemmung dient zur Beseitigung von Spiel).

**Bitte beachten Sie:** Falls es Ihnen nicht gelingt die Kamera zu zentrieren, schrauben Sie die Kameraplatte an eine andere Position der Stativadapterplatte.

### 3.6 Einstellen der Kamerabalance

- > Halten Sie die Hand am Schwenkarm und schalten Sie über den Drehknopf des Gewichtsausgleichs schrittweise Ausgleichsfedern ab.
- > Testen Sie nach jeder abgeschalteten Feder, ob die Kamera in der geneigten Stellung annähernd stehen bleibt, d.h. die Kamera sollte in jeder Neigeposition weder stark nach unten abkippen noch nach oben zurückfedern.

- > Mit dem Kipphebel für die ½ Gewichtsausgleichsfeder kann eine halbe Feder geschaltet werden. Wählen Sie durch Zu- oder Wegschalten dieser Feder den optimalen Gewichtsausgleich. (Bei zugeschalteter Feder steht der Kipphebel aufrecht, Stahlstift ist nicht sichtbar. Bei weggeschalteter Feder ist der Stahlstift im Kipphebel sichtbar).
- > Mit dem "Boost Button" lässt sich ausserdem der Bereich des Gewichtsausgleichs verschieben. Schalten Sie bei schwereren Kamerakonfigurationen den "Boost Button" dazu (großes Gewichtssymbol sichtbar)

**Bitte beachten Sie:** *Das Verringern der Ausgleichskraft wird in jeder Neigeposition sofort wirksam, das Erhöhen jedoch nur in Horizontalstellung (Federn rasten hörbar ein).*

### 3.7 Einstellen der Dämpfung

Der Video 75 Plus EFP verfügt horizontal und vertikal über je neun Dämpfungsstufen und eine Nullstellung.

Durch Drehen an den Steuerringen wird die gewünschte Fluiddämpfung eingestellt. In der Nullstellung ist die Dämpfung völlig abgeschaltet.

Befinden sich die Steuerringe auf gleichem Index (z.B. "3"), dann ist die Stärke der Horizontal- und

Vertikaldämpfung genau gleich und damit sind saubere, ruckfreie Diagonalbewegungen möglich.

Einstellung nur auf voller Raststellung. Durch einen ersten langsamen Schwenk rasten die Schaltstifte ein.

#### **ACHTUNG:**

Bei Lastschwenks zwischen den Raststellungen können die Schaltstifte und/oder die Rastscheiben beschädigt werden.

### **3.8 Bremsen**

Die Horizontalbremse löst die Klemmung für horizontale und die Vertikalbremse für vertikale Schwenks. Beide Bremsen können während der Aufnahme vibrationsfrei mit einer Hand betätigt werden.

### **3.9 Sucherlupenstütze und Front Box**

Der Video 75 Plus EFP hat an der linken Seite eine Vorbereitung zur Montage einer Sucherlupenstütze.

Vorne am Kopf verfügt der Video 75 Plus EFP über eine Befestigungsmöglichkeit zur Aufnahme einer Front Box (z.B. OConnor Front Box).

### **3.10 Austausch der Batterien**

Im Batteriefach befinden sich die handelsüblichen Standard Knopfzellen vom Typ 625 U oder LR9. Mit Hilfe eines spitzen Gegenstandes (Schraubenzieher o.ä.) öffnen Sie dieses Fach. Vergewissern Sie sich, daß die neuen Batterien entsprechend der "plus" und "minus" Kennzeichnung des Batteriefaches eingelegt werden.

Ein Satz Batterien reicht für ca. 2000 Beleuchtungsvorgänge.

### **3.11 Transportstellung von Dämpfung, Gewichtsausgleich und Bremsen**

Um die Leichtgängigkeit der Steuerringe für die Dämpfung über die lange Lebensdauer eines Sachtler Fluidkopfes zu erhalten, sollten vor und nach dem Dreh beide Steuerringe von Stellung "0" bis zur maximalen Dämpfungsstufe durchgeschaltet werden.

Einstellungen während des Transports: das Wichtigste ist, beide Bremsen - horizontal und vertikal - zu lösen.

Gewichtsausgleich und Dämpfungen sollten jeweils auf maximaler Stufe eingestellt sein.

---

## 4. Technische Daten

### 4.1 Allgemein Daten

|                    |  |
|--------------------|--|
| Gewichtsausgleich: | 24 steps + Boost Button  |
| Balanceplatte:     | 120 mm sliding range   |
| Dämpfung:          | horizontally and vertically 9 each and 0   |
| Neigebereich:      | +90° / -60°  |
| Schwenkbereich:    | 360°   |
| Temperaturbereich: | -40° C bis +60° C  |
| Eigengewicht:      | 13,7 kg  |
| Traglast:          | 11,9 - 69,6 kg @ 200 mm cog<br>14.4 - 85 kg @ 150 mm cog   |
| Kameraanschluß:    | Touch & Go mit Kameraplatte 35   |
| Stativanschluß:    | 150 mm Schale mit integriertem<br>Flachbodenanschluß   |
| Schwenkarme:       | Zwei teleskopierbare Schwenkarme<br>mit Befestigungsdurchmesser<br>28,5 mm (vorne), 35 mm (hinten) und<br>40 mm am Griff. Einstellbare Länge<br>540 - 720 mm |
| Batterien:         | 3 each 625 U or LR9  |

## 4.2 Abmessungen

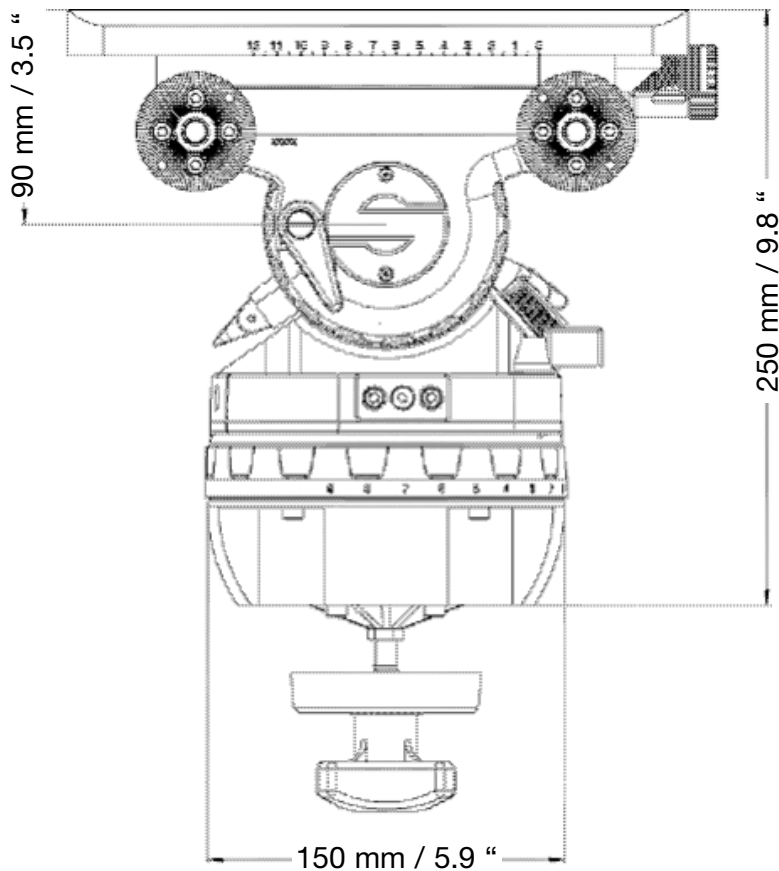

## 5 Das Baukastensystem

Die Video 75 Plus EFP Köpfe sind modular aufgebaut.

Nachfolgend beschriebene Modifikationen können selber durchgeführt werden. Um längere Umbauzeiten zu vermeiden, ist - wenn nicht anders beschrieben - ein Inbusschlüssel #4 das einzige benötigte Werkzeug.

-> *Umbau des Video 75 Plus EFP auf V-förmige Keilplatte*

-> *Umbau des Video 75 Plus EFP auf Flachboden*



### **5.1 Umbau des Video 75 Plus EFP auf V-förmige Keilplatte**

Mittels Inbusschlüssel #2 lösen Sie die 2 Schrauben der Spindelfixierung und entnehmen das Fixierklötzchen.

Lösen Sie die seitliche Klemmung der Balanceplatte

Drehen Sie den Knopf des Spindeltriebs solange nach rechts bis sie die Balanceplatte entnehmen können.

Öffnen Sie die nun sichtbar gewordenen 8 Schrauben der darunter liegenden Grundplatte und entnehmen diese.

Nehmen Sie jetzt den Studioaufbau aus dem Sachtler Zubehörprogramm zur Hand.

Gegebenenfalls muß bei diesem Aufbau erst die Grundplatte von der Balanceplatte gelöst werden.

Dazu die Fixierschraube an der vorderen Spindelspitze entnehmen. Lösen Sie die seitliche Klemmung der Balanceplatte und drehen Sie den Knopf des Spindeltriebs solange nach links bis sie die Balanceplatte entnehmen können.

Schrauben Sie zuerst die Grundplatte auf. Inbusschrauben handfest anziehen.

Führen Sie die Balanceplatte mit der Spindel in die Aufnahme ein.

Drehen Sie die Spindel so lange nach rechts bis sie vorne am Kopf sichtbar wird.

Dann die Fixierschraube an der Spindelspitze einsetzen und anziehen. Die Spindel ist jetzt fixiert. Der Umbau ist abgeschlossen.

## 5.2 Umbau des Video 75 Plus EFP auf Flachboden

Stellen Sie den Video 75 Plus EFP auf den Kopf, sodaß die Unterseite sichtbar wird.

Neben dem Mittelbolzen sehen Sie vier Inbusschrauben. Diese werden gelöst bis das ganze Adapterstück mit Bolzen entnommen werden kann.

Der Video 75 Plus EFP kann jetzt auf Flachbodenstative und Pedestale mit 4-Schraubenanschluß direkt aufgesetzt werden. Allein für Quickfixanschlüsse und alle Sachtler Pedestale muß die Multi Disc aus dem Zubehörprogramm verwendet werden.

Sie wird in den 4-Schraubenanschluß am Kopf eingeschraubt.

## 6 Gewährleistung

Der Gewährleistungsanspruch erlischt, wenn

- > *der Fluidkopf unsachgemäß und außerhalb der spezifizierten technischen Daten betrieben wurde oder*
- > *das Grundgehäuse von einer nicht autorisierten Service-Stelle geöffnet wurde.*

Änderungen, die dem technischen Fortschritt dienen, sind vorbehalten.

Bitte registrieren Sie sich unter [www.sachtler.de](http://www.sachtler.de), um einen erweiterten Gewährleistungszeitraum zu erhalten.





[www.sachtler.com](http://www.sachtler.com)

---